

# Fostex

## GS83A-VB

Speaker System

English  
Owner's Manual

FOSTEX CO.

1-1-109, Tsutsujigaoka, Akishima City, Tokyo, 196-8550, Japan

### Note

- This product has been acoustically tuned for use with the grille attached. You can also use it without the grille if you prefer. The grille is tightly fitted into the enclosure, so please remove it carefully.

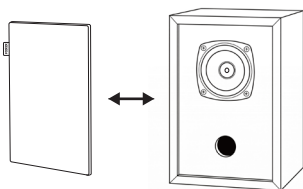

### Frequency response

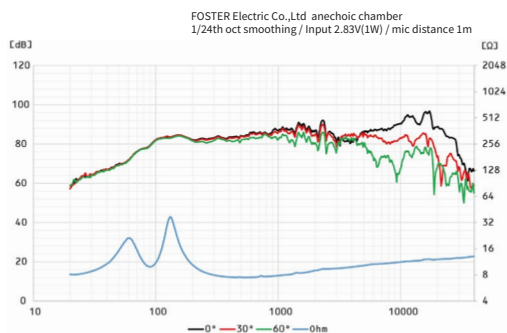

### Cable connection

When connecting cables to this product, please connect the amplifier and speakers according to the terminal polarity (red +, black -).

\*Speaker cables for connecting to the amplifier are sold separately.

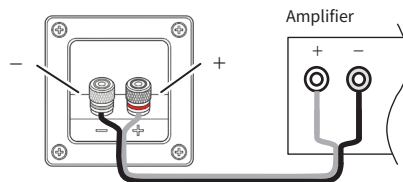

Terminal section

### Specification

- Enclosure type : Bass reflex
- Unit : 10 cm Full range
- Frequency Range : 65 Hz ~ 20 kHz (-10 dB)
- S.P.L. : 84 dB/W(1 m)
- Impedance : 8 Ω
- Maximum Input : 5 W
- Internal volume : 3.4 L
- Tuning frequency : 90 Hz
- External dimensions : 160 (W) x 235 (H) x 154 (D) mm (including grill)
- Weight : Approximately 2.0 kg (including grill)
- Material : MDF
- Finishing : Decorative sheets
- Accessories : Grill x 1 pair, quick manual, safety precautions

### Dimensions

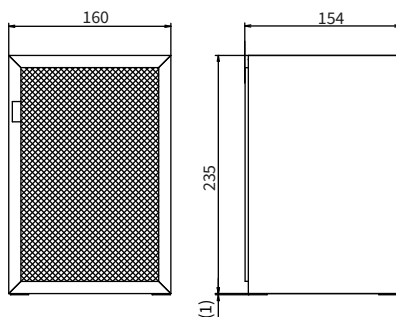

\*The specifications and other details of this product may be changed in the future without notice due to improvements.

# Fostex

## GS83A-VB

Lautsprechersystem

### Deutsch Bedienungsanleitung

FOSTEX CO.

1-1-109, Tsutsujigaoka, Akishima City, Tokyo, 196-8550, Japan

#### Notiz

- Dieses Produkt ist akustisch für die Verwendung mit angebrachtem Schutzgitter optimiert. Sie können es aber auch ohne Schutzgitter verwenden. Das Schutzgitter sitzt fest im Gehäuse, entfernen Sie es daher bitte vorsichtig.

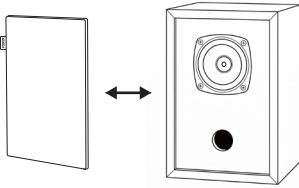

#### Frequenzgang

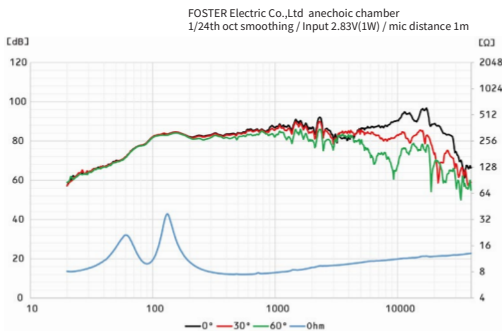

#### Kabelanschluss

Beim Anschließen der Kabel an dieses Produkt achten Sie bitte auf die richtige Polarität der Anschlüsse (rot +, schwarz -).

\*Lautsprecherkabel zum Anschluss an den Verstärker sind separat erhältlich.

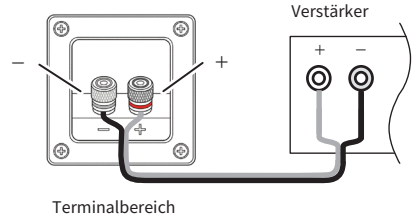

#### Spezifikation

- Gehäusetypp : Bassreflex
- Verwendete Einheiten : 8-cm-Breitbandlautsprecher
- Frequenzbereich : 65 Hz ~ 20 kHz (-10 dB)
- Ausgangsdruckniveau : 84 dB/W(1 m)
- Impedanz : 8 Ω
- Maximaler Eingang : 5 W
- Natürliches Volumen : 3.4 L
- Abstimmungsfrequenz : 90 Hz
- Äußere Abmessungen : 160(B) x 235(H) x 154(T) mm(einschließlich Grill)
- Gewicht : Ungefähr 2,0 kg (einschließlich Grill)
- Material : MDF
- Abschluss : Dekorfolie
- Zubehör : Grill (1 Paar), Kurzanleitung, Sicherheitshinweise

#### Maßzeichnung

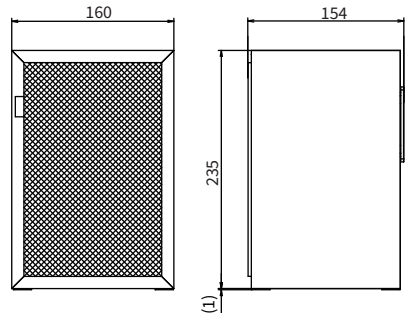

\*Die Spezifikationen und weitere Details dieses Produkts können sich aufgrund von Produktverbesserungen zukünftig ohne vorherige Ankündigung ändern.

# Fostex

## GS83A-VB

Système de haut-parleurs

### Français

## Manuel du propriétaire

FOSTEX CO.

1-1-109, Tsutsujigaoka, Akishima City, Tokyo, 196-8550, Japan

### Note

- Ce produit a été optimisé acoustiquement pour une utilisation avec la grille. Vous pouvez également l'utiliser sans la grille si vous le souhaitez. La grille étant solidement fixée au boîtier, veuillez la retirer avec précaution.

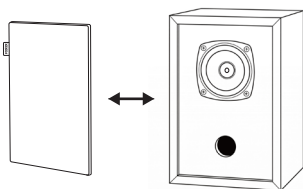

### Réponse en fréquence

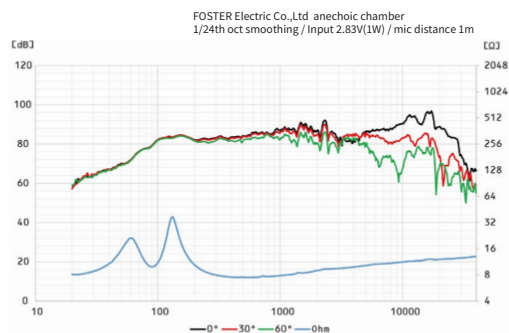

### Connexion par câble

Lors du branchement des câbles à ce produit, veuillez connecter l'amplificateur et les haut-parleurs en respectant la polarité des bornes (rouge +, noir -).

\*Les câbles d'enceintes pour le branchement à l'amplificateur sont vendus séparément.

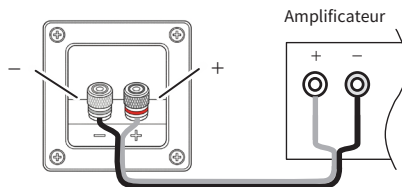

Section terminale

### Spécification

- Type d'enceinte : Bass réflexe
- Unités utilisées : Haut-parleur large bande de 8 cm
- Gamme de fréquences : 65 Hz ~ 20 kHz (-10 dB)
- Niveau de pression : 84 dB/W (1 m)  
acoustique de sortie
- Impédance : 8 Ω
- Entrée maximale : 5 W
- Volume interne : 3.4 L
- Fréquence d'accord : 90 Hz
- Dimensions extérieures : 160 (L) x 235 (H) x 154 (P) mm (grille comprise)
- Poids : Environ 2,0 kg (gril inclus)
- Matériel : MDF
- Finition : Feuille décorative
- Accessoires : Grille x 1 paire, manuel de démarrage rapide, consignes de sécurité

### Dessin coté

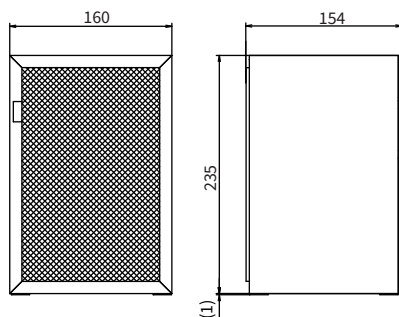

\*Les spécifications et autres détails de ce produit peuvent être modifiés ultérieurement sans préavis en raison d'améliorations.

# Fostex

## GS83A-VB

Sistema de altavoces

### Español

## Manual del propietario

FOSTEX CO.

1-1-109, Tsutsujigaoka, Akishima City, Tokyo, 196-8550, Japan

### Nota

- Este producto ha sido optimizado acústicamente para su uso con la rejilla protectora colocada. Si lo prefiere, también puede usarlo sin ella. La rejilla está ajustada firmemente a la carcasa, por lo que le rogamos que la retire con cuidado.

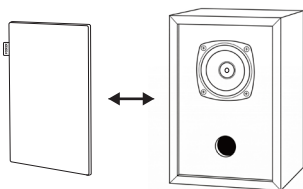

### Respuesta en frecuencia

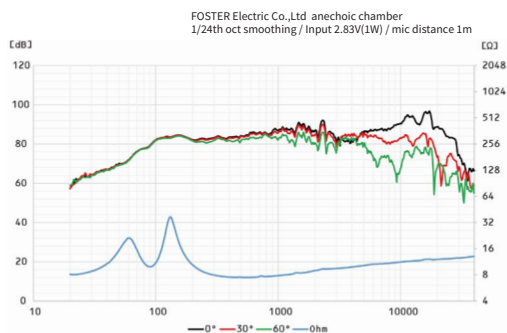

### Conexión de cable

Al conectar los cables a este producto, conecte el amplificador y los altavoces respetando la polaridad de los terminales (rojo +, negro -).

\*Los cables de altavoz para la conexión al amplificador se venden por separado.

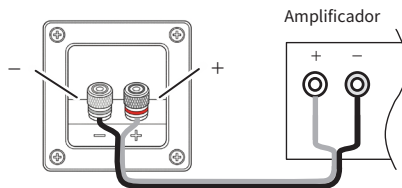

Sección terminal

### Especificación

- Tipo de carcasa : Reflejo de bajo
- Unidades utilizadas : Altavoz de rango completo de 8 cm
- Rango de frecuencia : 65 Hz ~ 20 kHz (-10 dB)
- Nivel de presión sonora de salida : 84 dB/W (1 m)
- Impedancia : 8 Ω
- Entrada máxima : 5 W
- Volumen interno : 3.4 L
- Frecuencia de sintonización : 90 Hz
- Dimensiones externas : 160 (ancho) x 235 (alto) x 154 (profundidad) mm (incluida la rejilla)
- Peso : Aproximadamente 2,0 kg (incluida la parrilla)
- Material : MDF
- Refinamiento : Lámina decorativa
- Accesorios : Parrilla (1 par), manual rápido, precauciones de seguridad

### Dibujo dimensional

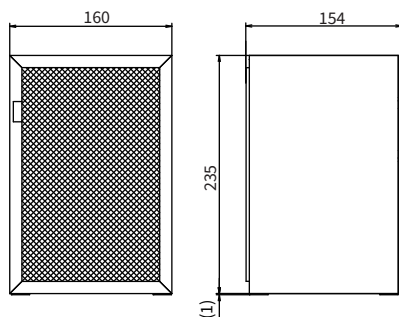

\*Las especificaciones y otros detalles de este producto pueden cambiar en el futuro sin previo aviso debido a mejoras.

# Fostex

## GS83A-VB

Reproduktorový systém

čeština

## Uživatelská příručka

FOSTEX CO.

1-1-109, Tsutsujigaoka, Akishima City, Tokyo, 196-8550, Japan

### Poznámka

- Tento produkt byl akusticky vyladěn pro použití s nasazenou mřížkou. V případě potřeby jej můžete použít i bez mřížky. Mřížka je pevně zasazena do krytu, proto ji prosím opatrně odstraňujte.

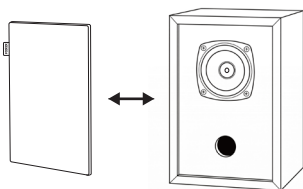

### Frekvenční odezva

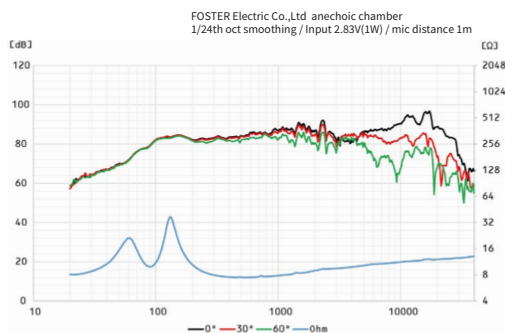

### Připojení kabelu

Při připojování kabelů k tomuto produktu prosím připojte zesilovač a reproduktory podle polaritě svorek (červený +, černý -).

\*Reproduktorové kabely pro připojení k zesilovači se prodávají samostatně.

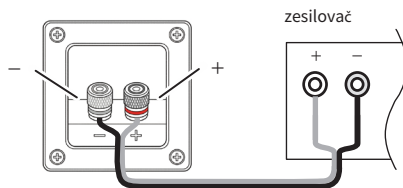

Terminální sekce

### Specifikace

- Typ krytu : Bassreflex
- Použité jednotky : 8cm širokopásmový reproduktor
- Frekvenční rozsah : 65 Hz ~ 20 kHz (-10 dB)
- Hladina výstupního akustického tlaku : 84 dB/W(1 m)
- Impedance : 8 Ω
- Maximální vstup : 5 W
- Vnitřní objem : 3.4 L
- Ladicí frekvence : 90 Hz
- Vnější rozměry : 160 (S) x 235 (V) x 154 (H) mm (včetně mřížky)
- Hmotnost : Přibližně 2,0 kg (včetně grilu)
- Materiál : MDF
- Dokončování : Dekorativní list
- Příslušenství : Gril x 1 pár, stručný návod k obsluze, bezpečnostní opatření

### Rozměrový výkres

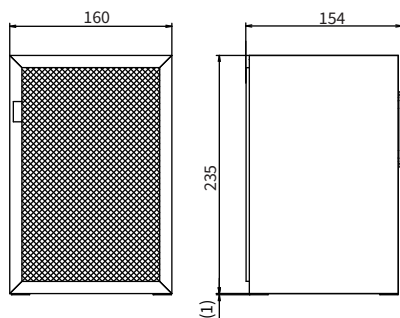

\*Specifikace a další podrobnosti o tomto produktu se mohou v budoucnu změnit bez předchozího upozornění z důvodu vylepšení.

# FOSTEX

## GS83A-VB

Højttalersystem

Dansk  
Brugermanual

FOSTEX CO.

1-1-109, Tsutsujigaoka, Akishima City, Tokyo, 196-8550, Japan

### Note

- Dette produkt er akustisk justeret til brug med gitteret monteret. Du kan også bruge det uden gitteret, hvis du foretrækker det. Gitteret er tæt monteret i kabinettet, så fjern det forsigtigt.

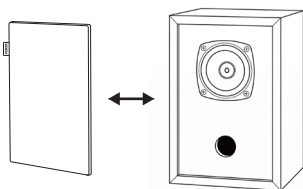

### Kabelforbindelse

Når du tilslutter kabler til dette produkt, skal du tilslutte forstærkeren og højttalerne i henhold til terminalpolariteten (rød +, sort -).

\*Højttalerkabler til tilslutning til forstærkeren sælges separat.

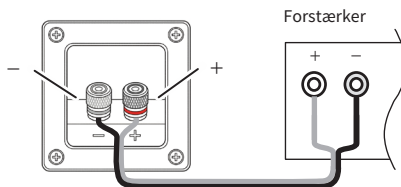

Terminalsektion

### Specifikation

- Kabinetttype : Basrefleks
- Brugte enheder : 8 cm fuldtonehøjttaler
- Frekvensområde : 65 Hz ~ 20 kHz (-10 dB)
- Udgangstrykniveau : 84 dB/W (1 m)
- Impedans : 8 Ω
- Maksimal indgang : 5 W
- Intern volumen : 3.4 L
- Tuningsfrekvens : 90 Hz
- Udvendige dimensioner : 160 (B) x 235 (H) x 154 (D) mm (inkl. rist)
- Vægt : Cirka 2,0 kg (inklusive grill)
- Materiale : MDF
- Efterbehandling : Dekorativt ark
- Tilbehør : Grill x 1 par, hurtig manual, sikkerhedsforanstaltninger

### Frekvensrespons

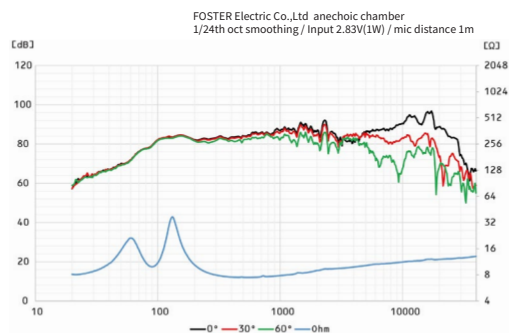

### Dimensionstegning

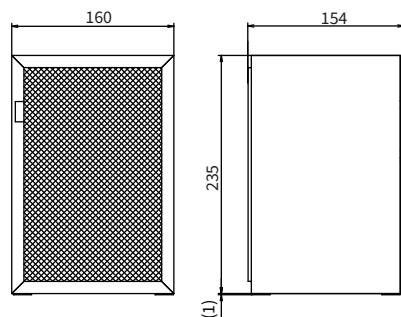

\*Specifikationerne og andre detaljer for dette produkt kan ændres i fremtiden uden varsel på grund af forbedringer.

# Fostex

## GS83A-VB

Σύστημα ηχείων

ελληνικά  
Εγχειρίδιο κατόχου

FOSTEX CO.

1-1-109, Tsutsujigaoka, Akishima City, Tokyo, 196-8550, Japan

### Σημείωμα

- Αυτό το προϊόν έχει ακουστικά συντονιστεί για χρήση με την προσαρτημένη μάσκα. Μπορείτε επίσης να το χρησιμοποιήσετε χωρίς τη μάσκα, αν προτιμάτε. Η μάσκα είναι σφικτά τοποθετημένη στο περίβλημα, γι' αυτό αφαιρέστε την προσεκτικά.

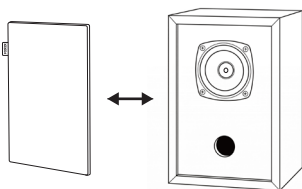

### Απόκριση συχνότητας

FOSTER Electric Co.,Ltd anechoic chamber  
1/24th oct smoothing / Input 2.83V(1W) / mic distance 1m

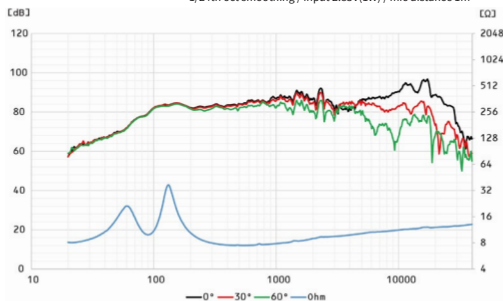

### Σύνδεση καλωδίου

Όταν συνδέετε καλώδια σε αυτό το προϊόν, συνδέστε τον ενισχυτή και τα ηχεία σύμφωνα με την πολικότητα των ακροδεκτών (κόκκινο +, μαύρο -).

\*Τα καλώδια ηχείων για σύνδεση στον ενισχυτή πωλούνται ξεχωριστά.

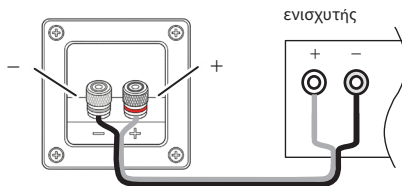

Τμήμα θερματικού σταθμού

### προσδιορισμός

- Τύπος περιβλήματος : Αντανάκλαση μπάσων
- Μονάδες που χρησιμοποιούνται : Ηχείο πλήρους εμβέλειας 8 εκ.
- Εύρος συχνότητων : 65 Hz ~ 20 kHz (-10 dB)
- Στάθμη ηχητικής πίεσης εξόδου : 84 dB/W (1 m)
- Αντίσταση : 8 Ω
- Μέγιστη εισοδος : 5 W
- Εσωτερικός όγκος : 3.4 L
- Συχνότητα συντονισμού : 90 Hz
- Εξωτερικές διαστάσεις: 160 (Π) x 235 (Υ) x 154 (Β) mm (συμπεριλαμβανομένης της σχάρας)
- βάρος : Περίπου 2,0 κιλά (συμπεριλαμβανομένης της σχάρας)
- Υλικό : MDF
- Φινιρίσμα : διακοσμητικό φύλλο
- αξεσουάρ : Σχάρα x 1 ζεύγος, γρήγορο εγχειρίδιο, προφυλάξεις ασφαλείας

### Διαστατικό σχέδιο

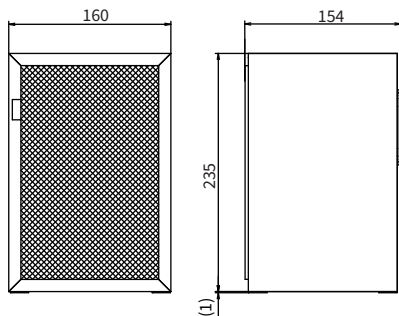

\*Οι προδιαγραφές και άλλες λεπτομέρειες αυτού του προϊόντος ενδέχεται να αλλάξουν στο μέλλον χωρίς προειδοποίηση λόγω βελτιώσεων.

# Fostex

## GS83A-VB

Kaiutinjärjestelmä

suomi  
Käyttöopas

FOSTEX CO.

1-1-109, Tsutsujigaoka, Akishima City, Tokyo, 196-8550, Japan

### Huomautus

- Tämä tuote on akustisesti viritetty käytettäväksi säleikkö kiinnitettynä. Voit käyttää sitä myös ilman säleikköä, jos haluat. Säleikkö on tiukasti kiinni kotelossa, joten irrota se varovasti.

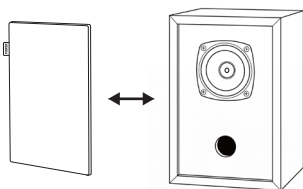

### Taajuusvaste

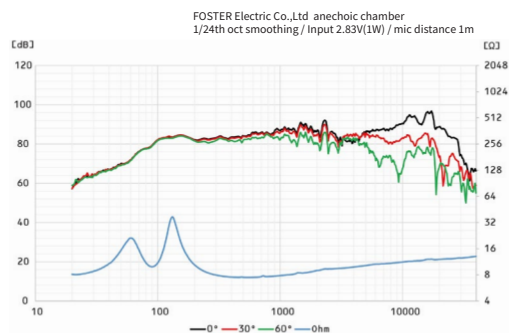

### Kaapeliliitäntä

Kun kytket kaapeleita tähän tuotteeseen, kytke vahvistin ja kaiuttimet liittimien napaisuuden mukaisesti (punainen +, musta -).

\*Vahvistimeen kytkemiseen tarkoitetut kaiutinkaapelit myydään erikseen.

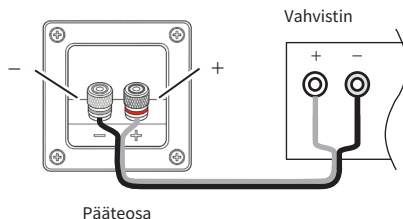

### Erittely

- Kotelointityyppi : Bassorefleksi
- Käytetyt yksiköt : 8 cm:n täyden äänialueen kaiutin
- Taajuusalue : 65 Hz ~ 20 kHz (-10 dB)
- Lähtöäänepainetaso : 84 dB/W (1 m)
- Impedanssi : 8 Ω
- Suurin syöttö : 5 W
- Sisäinen tilavuus : 3.4 L
- Viritystaajuus : 90 Hz
- Ulkomitat : 160 (L) x 235 (K) x 154 (S) mm (ritilän kanssa)
- Paino : Noin 2,0 kg (grilli mukaan lukien)
- Materiaali : MDF
- Viimeistely : Koristeellinen arkki
- Lisävarusteet : Grilli x 1 pari, pikakäyttöohje, turvaohjeet

### Mittapiirros

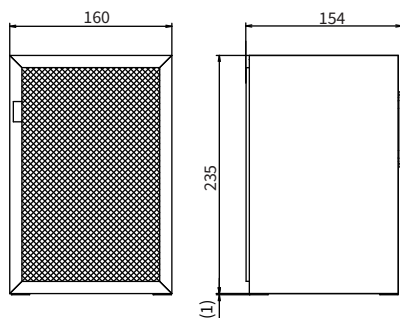

\*Tämän tuotteen tekniset tiedot ja muut yksityiskohdat voivat muuttua tulevaisuudessa ilman erillistä ilmoitusta parannusten vuoksi.

# Fostex

## GS83A-VB

Hangszórórendszer

magyar  
Használati útmutató

FOSTEX CO.

1-1-109, Tsutsujigaoka, Akishima City, Tokyo, 196-8550, Japan

### Jegyzet

- Ez a termék akusztikailag úgy van hangolva, hogy a felszerelt ráccsal együtt is használható legyen. Ha úgy tetszik, rács nélkül is használható. A rács szorosan illeszkedik a házba, ezért kérjük, óvatosan távolítsa el.

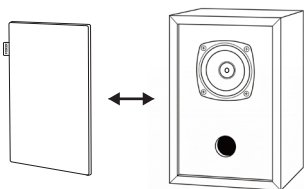

### Frekvenciaátvitel

FOSTER Electric Co.,Ltd anechoic chamber  
1/24th oct smoothing / Input 2.83V(1W) / mic distance 1m

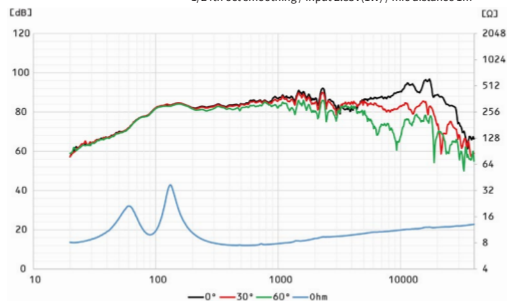

### Kábelcsatlakozás

A termékhez kábelek csatlakoztatásakor kérjük, az erősítőt és a hangszórókat a csatlakozók polaritásának megfelelően csatlakoztassa (piros +, fekete -).

\*Az erősítőhöz való csatlakoztatáshoz szükséges hangszórókábelek külön kaphatók.

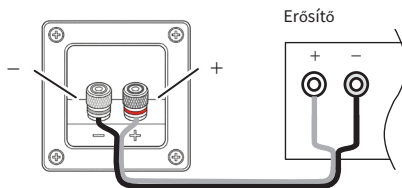

Terminál szakasz

### Specifikáció

- Ház típusa : Bassusreflex
- Használt egységek : 8 cm-es teljes tartományú hangszóró
- Frekvenciatartomány : 65 Hz ~ 20 kHz (-10 dB)
- Kimeneti : 84 dB/W (1 m)  
hangnyomásszint
- Impedancia : 8 Ω
- Maximális bemenet : 5 W
- Belső térfogat : 3.4 L
- Hangolási frekvencia : 90 Hz
- Külső méretek : 160 (Sz) x 235 (M) x 154 (MÉ) mm (ráccsal együtt)
- Súly : Körülbelül 2,0 kg (ráccsal együtt)
- Anyag : MDF
- Végző : Dekoratív lap
- Kiegészítők : Grill x 1 pár, gyors útmutató, biztonsági óvintézkedések

### Méretrajz

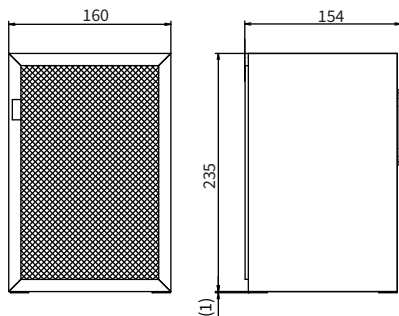

\*A termék specifikációi és egyéb részletei a jövőben előzetes értesítés nélkül változhatnak a fejlesztések miatt.

# Fostex

## GS83A-VB

Sustav zvučnika

hrvatski  
Priručnik za vlasnika

FOSTEX CO.

1-1-109, Tsutsujigaoka, Akishima City, Tokyo, 196-8550, Japan

### Bilješka

- Ovaj je proizvod akustički podešen za korištenje sa pričvršćenom rešetkom. Po želji ga možete koristiti i bez rešetke. Rešetka je čvrsto pričvršćena za kućište, stoga je pažljivo uklonite.

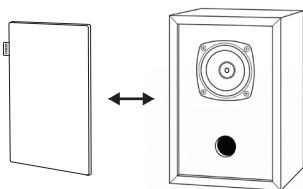

### Frekvencijski odziv

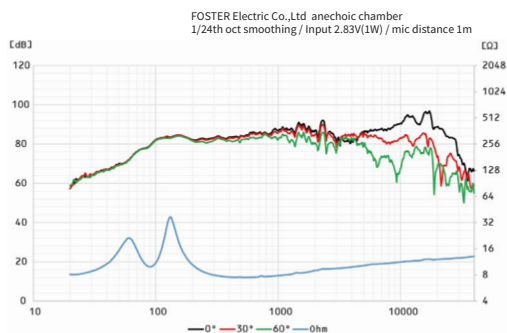

### Kabelski priključak

Prilikom spajanja kabela na ovaj proizvod, molimo spojite pojačalo i zvučnike prema polaritetu terminala (crveni +, crni -).

\*Kabeli zvučnika za spajanje na pojačalo prodaju se zasebno.

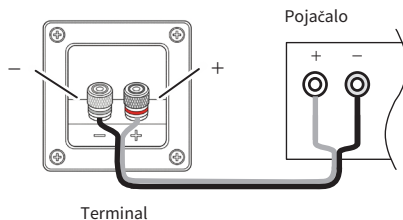

### Specifikacija

- Vrsta kućišta : Bas refleks
- Koristene jedinice : 8 cm zvučnik punog raspona
- Frekvencijski raspon : 65 Hz ~ 20 kHz (-10 dB)
- Izlazna razina zvučnog : 84 dB/W (1 m) tlaka
- Impedancija : 8 Ω
- Maksimalni ulaz : 5 W
- Unutarnji volumen : 3.4 L
- Frekvencija : 90 Hz podešavanja
- Vanjske dimenzije : 160 (Š) x 235 (V) x 154 (D) mm (uključujući rešetku)
- Težina : Otprilike 2,0 kg (uključujući roštilj)
- Materijal : MDF
- Završna obrada : Ukrasni list
- Pribor : Roštilj x 1 par, kratki priručnik, sigurnosne mjere

### Dimenzionalni crtež

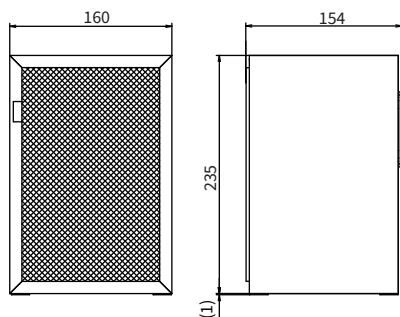

\*Specifikacije i ostali detalji ovog proizvoda mogu se promijeniti u budućnosti bez prethodne najave zbog poboljšanja.

# Fostex

## GS83A-VB

Sistema di altoparlanti

### Italiano

## Manuale del proprietario

FOSTEX CO.

1-1-109, Tsutsujigaoka, Akishima City, Tokyo, 196-8550, Japan

### Nota

- Questo prodotto è stato ottimizzato acusticamente per l'utilizzo con la griglia di protezione montata. Se preferite, potete utilizzarlo anche senza griglia. La griglia è fissata saldamente all'interno dell'involucro, quindi rimuovetela con attenzione.

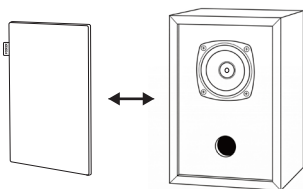

### Risposta in frequenza

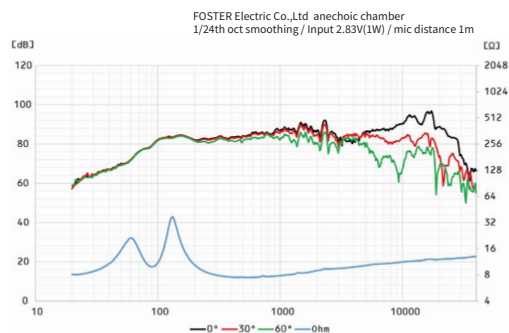

### Collegamento via cavo

Quando si collegano i cavi a questo prodotto, si prega di collegare l'amplificatore e gli altoparlanti rispettando la polarità dei terminali (rosso +, nero -).

\*I cavi per gli altoparlanti da collegare all'amplificatore sono venduti separatamente.

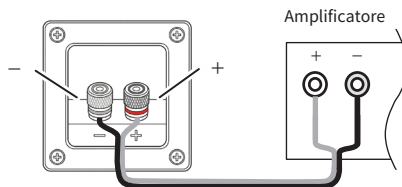

Sezione terminale

### Specifica

- Tipo di contenitore : Bas refleks
- Unità utilizzate : Altoparlante full-range da 8 cm
- Gamma di frequenza : 65 Hz ~ 20 kHz (-10 dB)
- Livello di pressione sonora in uscita : 84 dB/W (1 m)
- Impedenza : 8 Ω
- Ingresso massimo : 5 W
- Volume interno : 3.4 L
- Frequenza di sintonizzazione : 90 Hz
- Dimensioni esterne : 160 (L) x 235 (A) x 154 (P) mm (griglia inclusa)
- Peso : Circa 2,0 kg (griglia inclusa)
- Materiale : MDF
- Finitura : Foglio decorativo
- Accessori : Griglia x 1 paio, manuale rapido, precauzioni di sicurezza

### Disegno dimensionale

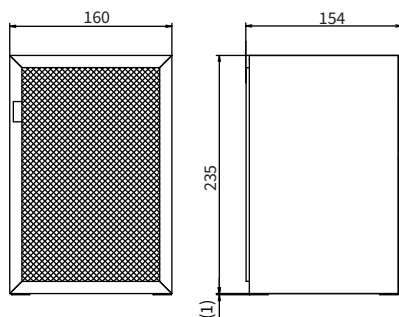

\*Le specifiche e gli altri dettagli di questo prodotto potrebbero subire modifiche in futuro senza preavviso a causa di miglioramenti.

# FOSTEX

## GS83A-VB

Luidsprekersysteem

### Nederlands

## Gebruikershandleiding

FOSTEX CO.

1-1-109, Tsutsujigaoka, Akishima City, Tokyo, 196-8550, Japan

## Kabelverbinding

Bij het aansluiten van kabels op dit product dient u de versterker en luidsprekers aan te sluiten volgens de polariteit van de aansluitingen (rood +, zwart -).

\*Luidsprekerkabels voor aansluiting op de versterker worden apart verkocht.

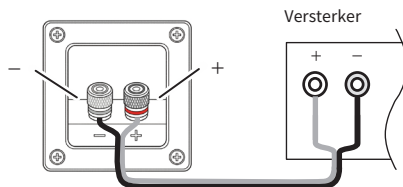

Terminalgedeelte

## Opmerking

- Dit product is akoestisch afgestemd voor gebruik met het luidsprekerrooster. U kunt het desgewenst ook zonder rooster gebruiken. Het rooster zit stevig vast in de behuizing, dus verwijder het voorzichtig.

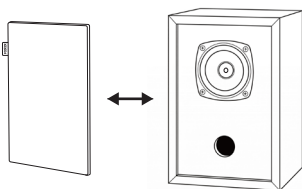

## Specificatie

- Behuizingstype : Basreflex
- Gebruikte eenheden : 8 cm full-range luidspreker
- Frequentiebereik : 65 Hz ~ 20 kHz (-10 dB)
- Uitgangsgeluidsdruk : 84 dB/W (1 m)  
-niveau
- Impedantie : 8 Ω
- Maximale invoer : 5 W
- Intern volume : 3.4 L
- Stembrequentie : 90 Hz
- Externe afmetingen : 160 (B) x 235 (H) x 154 (D) mm (inclusief grill)
- Gewicht : Circa 2,0 kg (inclusief grill)
- Materiaal : MDF
- Afwerking : Decoratief vel
- Accessoires : Grill (1 paar), snelle handleiding, veiligheidsvoorschriften

## Frequentierespons

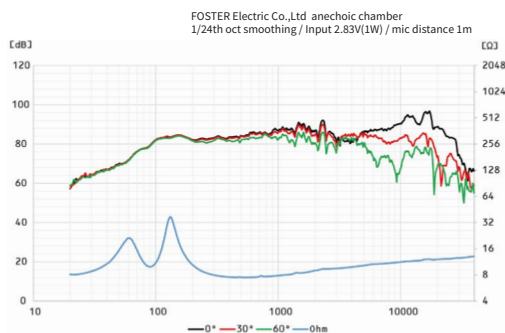

## Maattekening

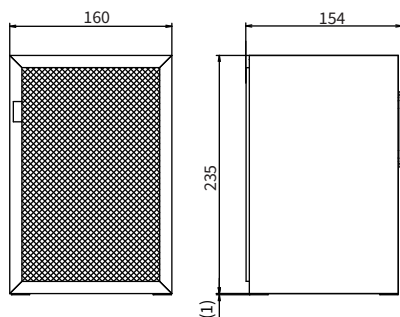

\*De specificaties en andere details van dit product kunnen in de toekomst zonder voorafgaande kennisgeving worden gewijzigd als gevolg van verbeteringen.

# Fostex

## GS83A-VB

System głośnikowy

### Polski

## Instrukcja obsługi

FOSTEX CO.

1-1-109, Tsutsujigaoka, Akishima City, Tokyo, 196-8550, Japan

### Notatka

- Ten produkt został akustycznie dostosowany do użytku z zamontowaną maskownicą. Można go również używać bez maskownicy, jeśli wolisz. Maskownica jest ściśle dopasowana do obudowy, dlatego należy ją ostrożnie zdejmować.

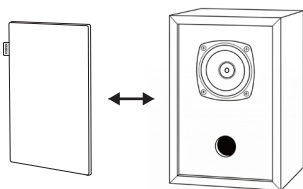

### Odpowiedź częstotliwościowa

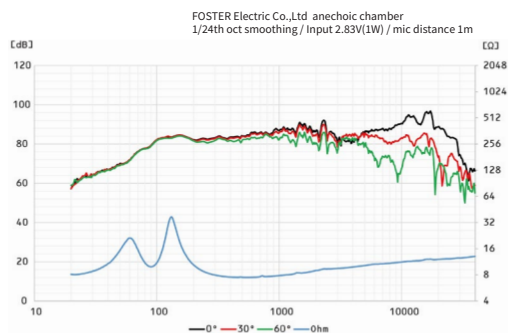

### Połączenie kablowe

Podłączając kable do tego produktu, należy podłączyć wzmacniacz i głośniki zgodnie z polaryzacją zacisków (czerwony +, czarny -).

\*Kable głośnikowe do podłączenia do wzmacniacza są sprzedawane oddzielnie.

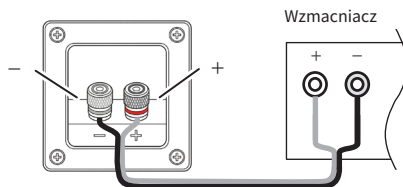

Sekcja końcowa

### Specyfikacja

- Typ obudowy : Bas refleks
- Używane jednostki : 8 cm głośnik pełnozakresowy
- Zakres częstotliwości : 65 Hz ~ 20 kHz (-10 dB)
- Poziom ciśnienia akus : 84 dB/W (1 m)  
-tycznego wyjściowego
- Impedancja : 8 Ω
- Maksymalne wejście : 5 W
- Objętość wewnętrzna : 3.4 L
- Częstotliwość strojenia : 90 Hz
- Wymiary zewnętrzne : 160 (szer.) x 235 (wys.) x 154 (gt.) mm (wraz z grillem)
- Waga : Około 2,0 kg (wliczając grill)
- Tworzywo : MDF
- Wykończeniowy : Arkusz dekoracyjny
- Akcesoria : Grill x 1 para, krótka instrukcja, środki ostrożności

### Rysunek wymiarowy

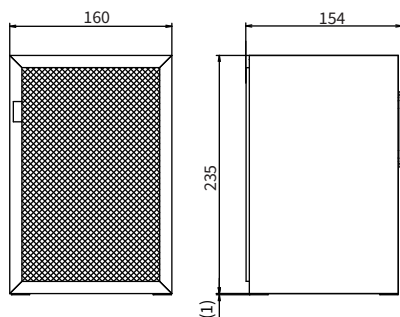

\*Dane techniczne i inne szczegóły tego produktu mogą ulec zmianie w przyszłości bez powiadomienia ze względu na wprowadzane udoskonalenia.

# Fostex

## GS83A-VB

Sistema de alto-falantes

Português

### Manual do proprietário

FOSTEX CO.

1-1-109, Tsutsujigaoka, Akishima City, Tokyo, 196-8550, Japan

### Conexão de cabo

Ao conectar os cabos a este produto, conecte o amplificador e as caixas de som respeitando a polaridade dos terminais (vermelho +, preto -).

\*Os cabos das caixas de som para conexão ao amplificador são vendidos separadamente.

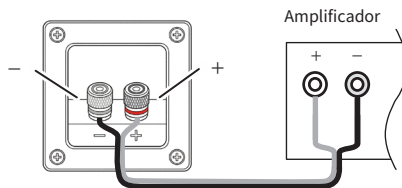

Seção do terminal

### Observação

- Este produto foi acusticamente otimizado para uso com a grade de proteção instalada. Você também pode usá-lo sem a grade, se preferir. A grade está firmemente encaixada na caixa acústica, portanto, remova-a com cuidado.

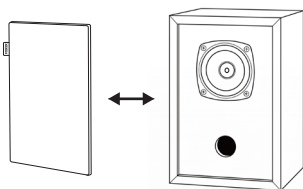

### Especificação

- Tipo de invólucro : Reflexo de graves
- Unidades utilizadas : Alto-falante de gama completa de 8 cm
- Faixa de frequência : 65 Hz ~ 20 kHz (-10 dB)
- Nível de pressão sonora de saída : 84 dB/W (1 m)
- Impedância : 8 Ω
- Entrada máxima : 5 W
- Volume interno : 3.4 L
- Frequência de sintonia : 90 Hz
- Dimensões externas : 160 (L) x 235 (A) x 154 (P) mm (incluindo a grelha)
- Peso : Aproximadamente 2,0 kg (incluindo a grelha)
- Material : MDF
- Acabamento : Folha decorativa
- Acessórios : Grelha x 1 par, manual rápido, precauções de segurança

### Resposta de frequência

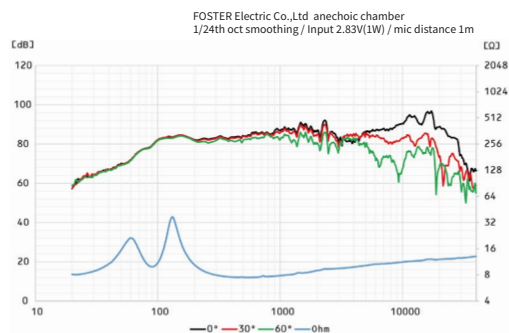

### Desenho dimensional

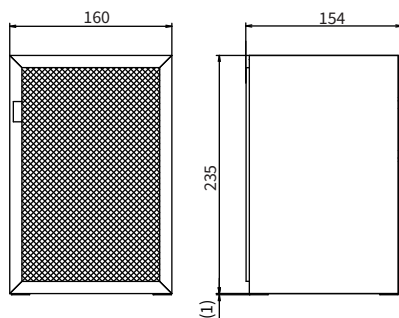

\*As especificações e outros detalhes deste produto podem ser alterados no futuro sem aviso prévio devido a melhorias.

# Fostex

## GS83A-VB

Reproduktorový systém

### Slovák

## Návod na obsluhu

FOSTEX CO.

1-1-109, Tsutsujigaoka, Akishima City, Tokyo, 196-8550, Japan

### Poznámka

- Tento produkt bol akusticky vyladený na použitie s pripojenou mriežkou. V prípade potreby ho môžete použiť aj bez mriežky. Mriežka je pevne pripevnená k krytu, preto ju opatrne odstraňujte.

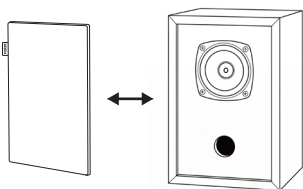

### Frekvenčná odozva

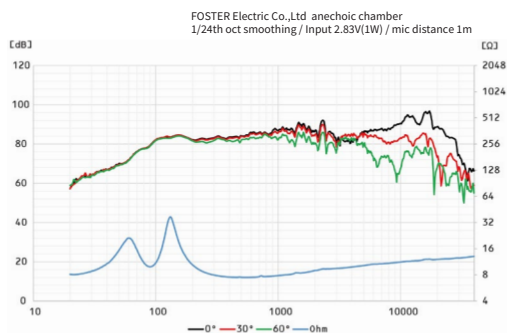

### Káblové pripojenie

Pri pripájaní káblov k tomuto produktu pripojte zosilňovač a reproduktory podľa polarít svoriek (červený +, čierny -).

\*Káble reproduktorov na pripojenie k zosilňovaču sa predávajú samostatne.

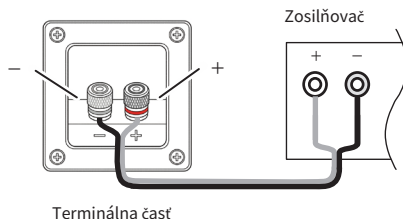

Terminálna časť

### špecifikácia

- Typ krytu : Bassreflex
- Použitie jednotky : 8 cm širokopásmový reproduktor
- Frekvenčný rozsah : 65 Hz ~ 20 kHz (-10 dB)
- Hladina výstupného akustického tlaku : 84 dB/W(1 m)
- Impedancia : 8 Ω
- Maximálny vstup : 5 W
- Vnútorňový objem : 3.4 L
- Ladiaca frekvencia : 90 Hz
- Vonkajšie rozmery : 160 (Š) x 235 (V) x 154 (H) mm (vrátane mriežky)
- hmotnosť : Približne 2,0 kg (vrátane grilu)
- Materiál : MDF
- Dokončovanie : Dekoratívny list
- príslušenstvo : Gril x 1 pár, stručný návod, bezpečnostné opatrenia

### Rozmerový výkres

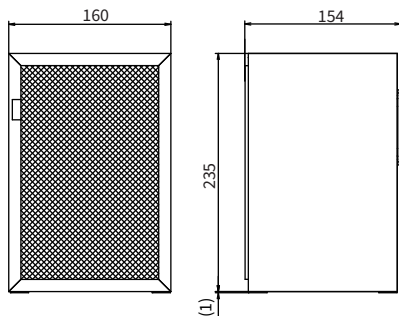

\*Špecifikácie a ďalšie podrobnosti o tomto produkte sa môžu v budúcnosti zmeniť bez predchádzajúceho upozornenia z dôvodu vylepšenia.

# Fostex

## GS83A-VB

Sistem zvočnikov

slovenščina

### Priročnik za lastnika

FOSTEX CO.

1-1-109, Tsutsujigaoka, Akishima City, Tokyo, 196-8550, Japan

### Opomba

- Ta izdelek je bil akustično ugašen za uporabo z nameščeno rešetko. Po želji ga lahko uporabljate tudi brez rešetke. Rešetka je tesno nameščena v ohišju, zato jo previdno odstranite.

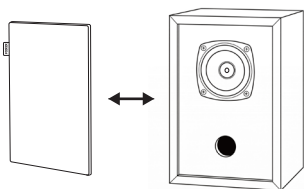

### Frekvenčni odziv

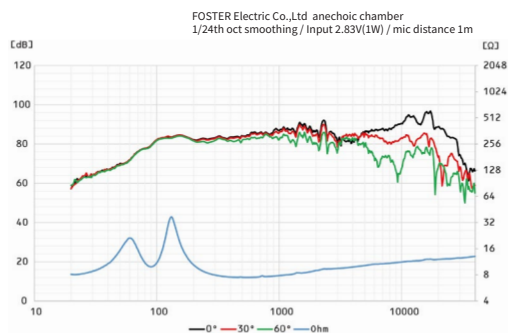

### Kabelska povezava

Pri priključevanju kablov na ta izdelek, prosimo, da ojačevalnik in zvočnike priključite v skladu s polarnostjo priključkov (rdeč +, črn -).

\*Kabli zvočnikov za priklp na ojačevalnik se prodajajo ločeno.

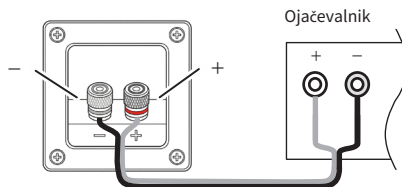

Terminalski odsek

### Specifikacija

- Vrsta ohišja : Bass refleks
- Uporabljene enote : 8 cm širokopasovni zvočnik
- Frekvenčno območje : 65 Hz ~ 20 kHz (-10 dB)
- Izhodna raven : 84 dB/W(1 m) zvočnega tlaka
- Impedanca : 8 Ω
- Največji vhod : 5 W
- Notranji volumen : 3.4 L
- Frekvenca ugaševanja : 90 Hz
- Zunanje dimenzije : 160 (Š) x 235 (V) x 154 (G) mm (vključno z rešetko)
- Teža : Približno 2,0 kg (vključno z žarom)
- Material : MDF
- Končna obdelava : Dekorativni list
- Dodatki : Žar x 1 par, hitri priročnik, varnostni ukrepi

### Dimenzijska risba

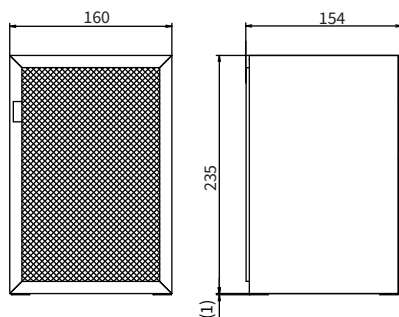

\*Specifikacije in druge podrobnosti tega izdelka se lahko v prihodnosti spremenijo brez predhodnega obvestila zaradi izboljšav.

# Fostex

## GS83A-VB

Högtalarsystem

Svenska  
Ägarmanual

FOSTEX CO.

1-1-109, Tsutsujigaoka, Akishima City, Tokyo, 196-8550, Japan

### Notera

- Denna produkt har akustiskt justerats för användning med gallret monterat. Du kan även använda den utan gallret om du föredrar det. Gallret sitter tätt i höljet, så ta bort det försiktigt.

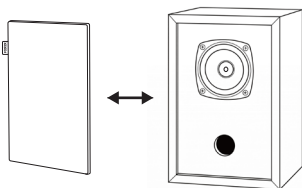

### Frekvensåtergivning

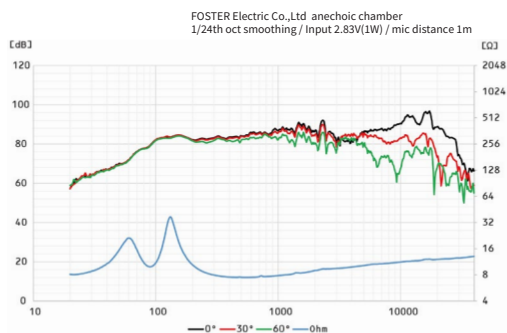

### Kabelanslutning

När du ansluter kablar till den här produkten, vänligen anslut förstärkaren och högtalarna enligt polariteten på polerna (röd +, svart -).

\*Högtalarkablar för anslutning till förstärkaren säljs separat.

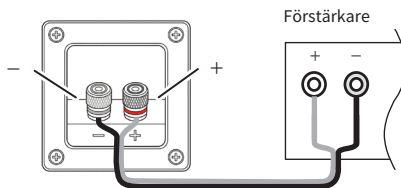

Terminalsektion

### Specifikation

- Kapslingstyp : Basreflex
- Använda enheter : 8 cm fullregisterhögtalare
- Frekvensområde : 65 Hz ~ 20 kHz (-10 dB)
- Utgångsljudtrycksnivå : 84 dB/W (1 m)
- Impedans : 8 Ω
- Maximal ingång : 5 W
- Intern volym : 3.4 L
- Avstämningfrekvens : 90 Hz
- Yttre mått : 160 (B) x 235 (H) x 154 (D) mm (inklusive galler)
- Vikt : Cirka 2,0 kg (inklusive grill)
- Material : MDF
- Efterbehandling : Dekorativt ark
- Tillbehör : Grill x 1 par, snabbmanual, säkerhetsåtgärder

### Måttritning

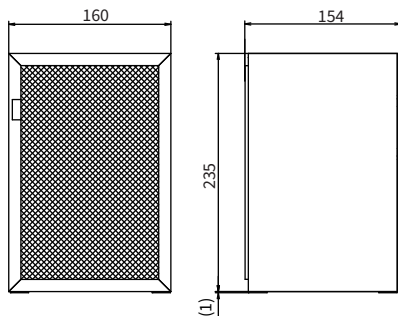

\*Specifikationerna och andra detaljer för denna produkt kan komma att ändras i framtiden utan föregående meddelande på grund av förbättringar.

# Fostex

## GS83A-VB

Sistem de difuzoare

### Română

## Manualul de utilizare

FOSTEX CO.

1-1-109, Tsutsujigaoka, Akishima City, Tokyo, 196-8550, Japan

### Nota

- Acest produs a fost reglat acustic pentru a fi utilizat cu grila atașată. Îl puteți utiliza și fără grilă, dacă preferați. Grila este fixată strâns în carcasă, așa că vă rugăm să o scoateți cu grijă.

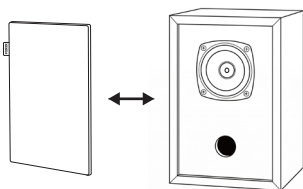

### Răspuns în frecvență

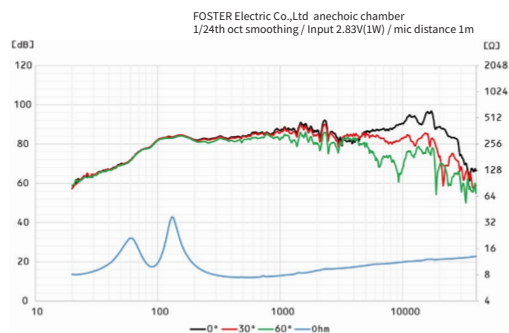

### Conexiune prin cablu

Când conectați cablurile la acest produs, vă rugăm să conectați amplificatorul și difuzoarele respectând polaritatea terminalelor (roșu +, negru -).

\*Cablurile pentru difuzoare pentru conectarea la amplificator se vând separat.

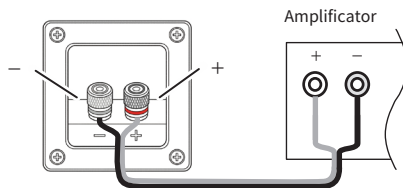

Secțiune terminală

### Specificație

- Tipul carcasei : Reflex de bas
- Unități utilizate : Difuzor full-range de 8 cm
- Interval de frecvență : 65 Hz ~ 20 kHz (-10 dB)
- Nivelul presiunii sonore : 84 dB/W (1 m) la ieșire
- Impedanță : 8 Ω
- Intrare maximă : 5 W
- Volu intern : 3.4 L
- Frecvența de acordare : 90 Hz
- Dimensiuni externe : 160 (l) x 235 (î) x 154 (adâncime) mm (inclusiv grătarul)
- greutate : Aproximativ 2,0 kg (inclusiv grătarul)
- Material : MDF
- Finisare : Foaie decorativă
- Accesorii : Grătar x 1 pereche, manual rapid, măsuri de siguranță

### Desen dimensional

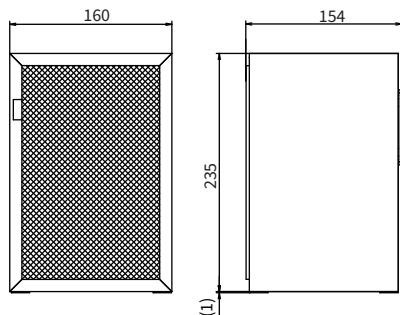

\*Specificațiile și alte detalii ale acestui produs pot fi modificate în viitor fără notificare prealabilă, din cauza îmbunătățirilor.

# Fostex

## GS83A-VB

Kõlarisüsteem

### Eesti Kasutusjuhend

FOSTEX CO.

1-1-109, Tsutsujigaoka, Akishima City, Tokyo, 196-8550, Japan

### Märkus

- See toode on akustiliselt häälestatud kasutamiseks kinnitatud võrega. Soovi korral saate seda kasutada ka ilma võre. Võre on korpusesse tihedalt kinnitatud, seega eemaldage see ettevaatlikult.

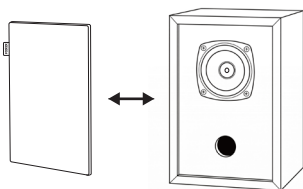

### Sageduskarakteristik

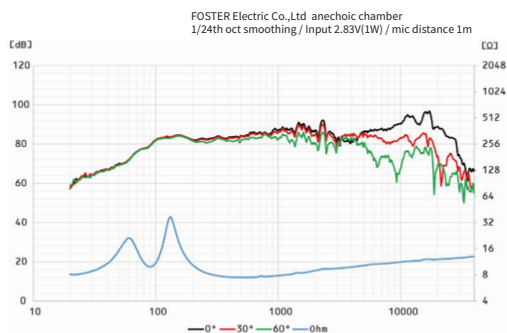

### Kaabliühendus

Kaablite ühendamisel selle tootega palun ühendage võimendi ja kõlarid vastavalt klemmide polaarsusele (punane +, must -).

\*Kõlarikaablid võimendiga ühendamiseks müüakse eraldi.

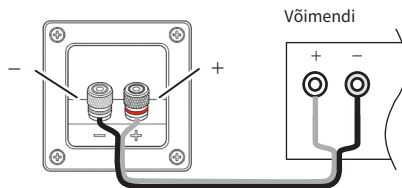

Terminali sektsioon

### Spetsifikatsioon

- Korpuse tüüp : Bassrefleks
- Kasutatud ühikud : 8 cm täisriibakõlar
- Sagedusvahemik : 65 Hz ~ 20 kHz (-10 dB)
- Väljundhelirõhu tase : 84 dB/W (1 m)
- Takistus : 8 Ω
- Maksimalne sisend : 5 W
- Sisemine maht : 3.4 L
- Häälestussagedus : 90 Hz
- Välised mõõtmed : 160 (L) x 235 (K) x 154 (S) mm (koos grilliga)
- Kaal : Ligikaudu 2,0 kg (koos grilliga)
- Materjal : MDF
- Viimistlus : Dekoratiivne leht
- Aksessuaarid : Grill x 1 paar, kiirjuhend, ohutusnõuded

### Mõõtmeline joonis

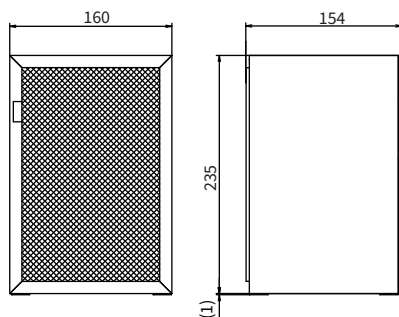

\*Selle toote spetsifikatsioonid ja muud üksikasjad võivad tulevikus täiustuste tõttu ette teatamata muutuda.

# FOSTEX

## GS83A-VB

Garsiakalbių sistema

Lietuvių  
Savininko vadovas

FOSTEX CO.

1-1-109, Tsutsujigaoka, Akishima City, Tokyo, 196-8550, Japan

### Pastaba

- Šis gaminis akustiškai suderintas naudoti su pritvirtintomis grotelėmis. Jei pageidaujate, galite jį naudoti ir be grotelių. Grotelės yra sandariai pritvirtintos prie korpuso, todėl jas nuimkite atsargiai.

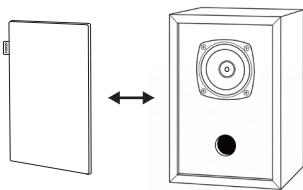

### Dažnio atsakas

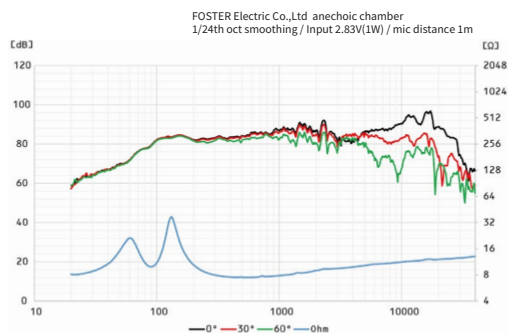

### Kabelio jungtis

Jungdami laidus prie šio gaminio, prijunkite stiprintuvą ir garsiakalbį pagal gnybtų poliškumą (raudonas +, juodas -).

\*Garsiakalbių laidai, skirti prijungti prie stiprintuvo, parduodami atskirai.

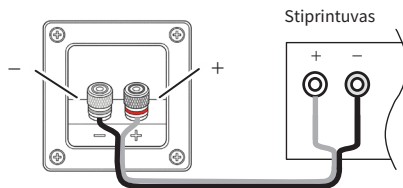

Terminalo sekcija

### Specifikacija

- Korpuso tipas : Bosinis refleksas
- Naudoti vienetai : 8 cm plataus diapazono garsiakalbis
- Dažnių diapazonas : 65 Hz ~ 20 kHz (-10 dB)
- Išėjimo garso slėgio lygis : 84 dB/W (1 m)
- Varža : 8 Ω
- Maksimali įvestis : 5 W
- Vidinis tūris : 3.4 L
- Derinimo dažnis : 90 Hz
- Išoriniai matmenys : 160 (P) x 235 (A) x 154 (G) mm (įskaitant grotelės)
- Svoris : Maždaug 2,0 kg (įskaitant grotelės)
- Medžiaga : MDF
- Apdaila : Dekoratyvinis lapas
- Aksesuarai : Grilis x 1 pora, trumpas vadovas, saugos priemonės

### Matmenų brėžinys

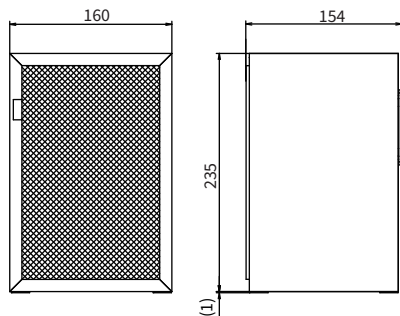

\*Šio gaminio specifikacijos ir kita informacija ateityje gali būti keičiama be įspėjimo dėl patobulinimų.

# FOSTEX

## GS83A-VB

Skalņu sistēma

Latviešu  
Lietotāja rokasgrāmata

FOSTEX CO.

1-1-109, Tsutsujigaoka, Akishima City, Tokyo, 196-8550, Japan

### Piezīme

- Šis produkts ir akustiski noregulēts lietošanai ar piestiprinātu režģi. Ja vēlaties, to varat izmantot arī bez režģa. Režģis ir cieši piestiprināts korpusā, tāpēc, lūdzu, noņemiet to uzmanīgi.

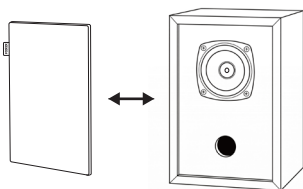

### Frekvences reakcija

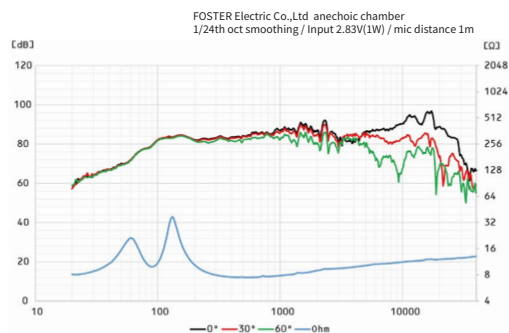

### Kabeļa savienojums

Pievienojot kabelus šim produktam, lūdzu, pievienojiet pastiprinātāju un skalņus atbilstoši spaiļu polaritātei (sarkans +, melns -).

\*Skalņu kabeļi pievienošanai pastiprinātājam tiek pārdoti atsevišķi.

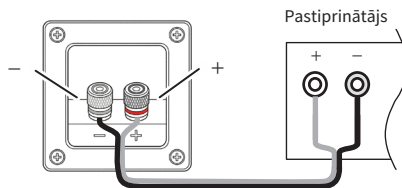

Termināla sadaļa

### Specifikācija

- Korpusa tips : Basa refleks
- Izmantotās mērvienības : 8 cm pilna diapazona skalņis
- Frekvenču diapazons : 65 Hz ~ 20 kHz (-10 dB)
- Izejas skaņas spiediena līmenis : 84 dB/W (1 m)
- Impedance : 8 Ω
- Maksimālā ieeja : 5 W
- Iekšējais tilpums : 3.4 L
- Skaņošanas frekvence : 90 Hz
- Ārējie izmēri : 160 (platums) x 235 (augstums) x 154 (dziļums) mm (ieskaitot resti)
- Svars : Aptuveni 2,0 kg (ieskaitot grilu)
- Materiāls : MDF
- Apdare : MDF
- aksesuāri : Dekoratīva loksne
- Grīls x 1 pāris, īsa instrukcija, drošības pasākumi

### Izmēru rasējums

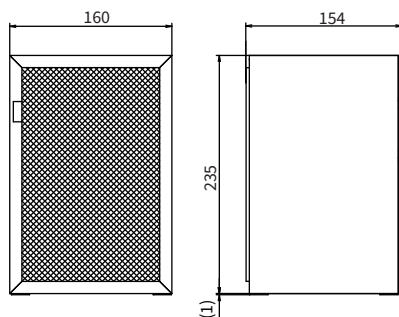

\*Šī produkta specifikācijas un cita informācija nākotnē var tikt mainīta bez iepriekšēja brīdinājuma uzlabojumu dēļ.

# Fostex

## GS83A-VB

扬声器系统

简体中文  
用户手册

FOSTEX CO.

1-1-109, Tsutsujigaoka, Akishima City, Tokyo, 196-8550, Japan

### 笔记

- 本产品经过声学调校，可与网罩配合使用。您也可以根据需要取下网罩使用。网罩与箱体紧密贴合，请小心拆卸。

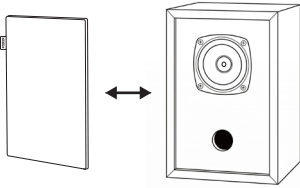

### 频率响应

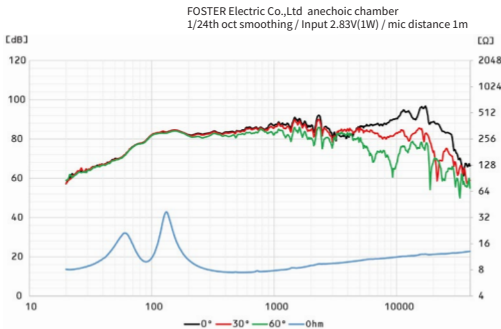

### 电缆连接

连接本产品线缆时，请按端子极性（红色+，黑色-）连接功放和扬声器。

\*连接功放的扬声器线缆需另行购买。

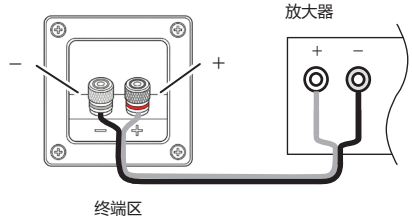

### 规格

- 外壳类型 : 低音反射
- 单位使用 : 8厘米全频扬声器
- 频率范围 : 65 Hz ~ 20 kHz (-10 dB)
- 输出声压级 : 84 dB/W(1 m)
- 阻抗 : 8 Ω
- 最大输入 : 5 W
- 内部容积 : 3.4 L
- 调谐频率 : 90 Hz
- 外部尺寸 : 160 (宽) x 235 (高) x 154 (深) 毫米 (含格栅)
- 重量 : 约2.0公斤 (含烤架)
- 材料 : MDF
- 精加工 : 装饰片
- 配件 : 烤架 x 1 对, 快速使用手册, 安全注意事项

### 尺寸图

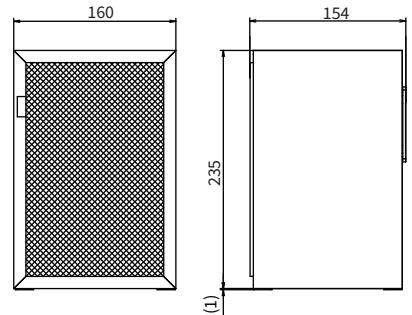

\*由于产品改进，本产品的规格和其他细节可能会在将来发生变更，恕不另行通知。

# Fostex

## GS83A-VB

揚聲器系統

傳統中文  
使用者手冊

FOSTEX CO.

1-1-109, Tsutsujigaoka, Akishima City, Tokyo, 196-8550, Japan

### 筆記

- 本產品經過聲學調校，可與網罩搭配使用。您也可以依需求取下網罩使用。網罩與箱體緊密貼合，請小心拆卸。

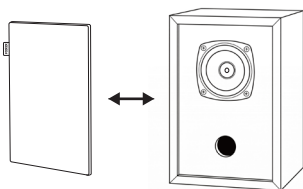

### 頻率響應

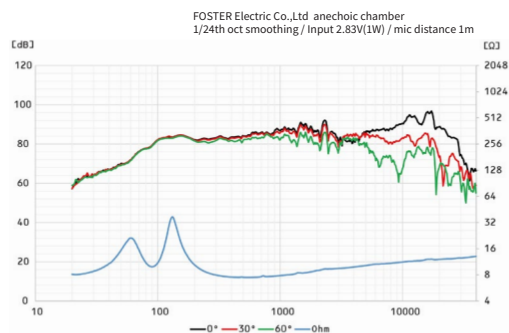

### 電纜連接

連接本產品線纜時，請依照端子極性（紅色+，黑色-）連接擴大機和揚聲器。

\*連接功放的揚聲器線纜需另行購買。

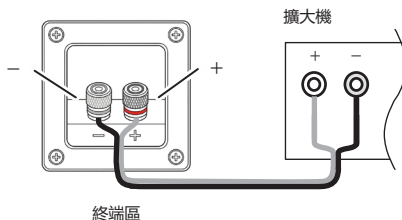

### 規格

- 外殼類型 : 低音反射
- 單位使用 : 8公分全頻揚聲器
- 頻率範圍 : 65 Hz ~ 20 kHz (-10 dB)
- 輸出聲壓級 : 84 dB/W(1 m)
- 阻抗 : 8 Ω
- 最大輸入 : 5 W
- 內部容積 : 3.4 L
- 調諧頻率 : 90 Hz
- 外部尺寸 : 160 (寬) x 235 (高) x 154 (深) 毫米(含格柵)
- 重量 : 約2.0公斤(含烤架)
- 材料 : MDF
- 精加工 : 裝飾片
- 配件 : 烤架 x 1 對, 快速使用手冊, 安全注意事項

### 尺寸圖

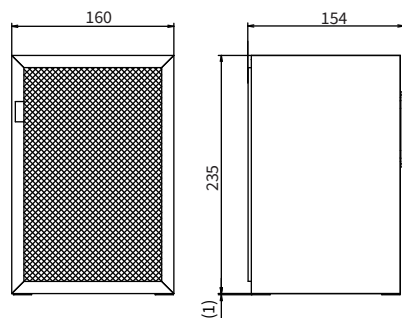

\*由於產品改進，本產品的規格和其他細節可能會在將來發生變更，恕不另行通知。

# Fostex

## GS83A-VB

스피커 시스템

한국어  
소유자 매뉴얼

FOSTEX CO.

1-1-109, Tsutsujigaoka, Akishima City, Tokyo, 196-8550, Japan

### 주의

- 본 제품은 그릴을 장착한 상태에서의 사용을 상정해 음향 튜닝을 실시하고 있습니다. 취향에 따라 그릴을 제거하여 사용할 수 있습니다. 그릴은 인클로저에 단단히 끼워져 있으므로, 분리될 때는 신중하게 작업을 하십시오.

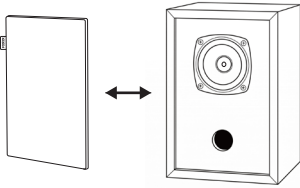

### 주파수 특성

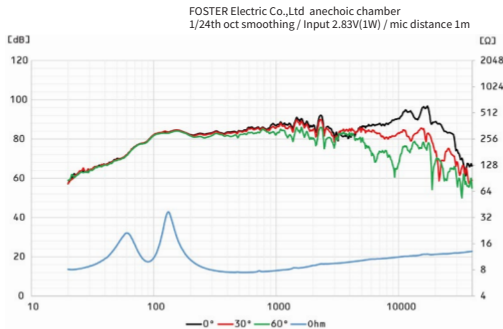

### 케이블 연결

본 제품에의 케이블 접속은, 터미널의 극성(적색+, 검정-)에 따라 앰프와 스피커를 결선해 주십시오.  
※앰프와 접속하는 스피커-케이블은 별매가 됩니다.

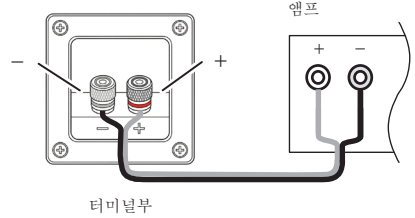

### 사양

- 인클로저 형식 : 바스레프
- 사용 유닛 : 8cm 풀 레인지
- 주파수 범위 : 65 Hz ~ 20 kHz (-10 dB)
- 출력 음압 레벨 : 84 dB/W(1 m)
- 임피던스 : 8 Ω
- 최대 입력 : 5 W
- 내용적 : 3.4 L
- 튜닝 주파수 : 90 Hz
- 외형치수 : 160 (W) x 235 (H) x 154 (D) mm(그릴 포함)
- 무게 : 약 2.0 kg(그릴 포함)
- 재질 : MDF
- 마무리 : 메이크업 시트
- 액세서리 : 그릴x1 페어, 킷 매뉴얼, 안전상의 주의

### 치수도

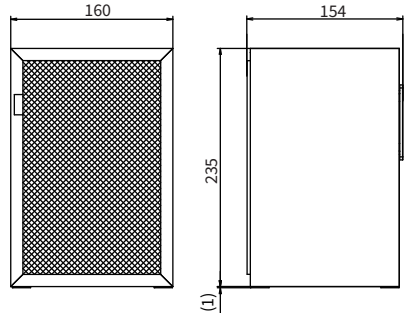

※이 제품의 규격 등은 개량을 위해 장래 예고 없이 변경될 수 있습니다.